

Planta de Localização das Sapatas c/ saída dos Pilares

* Cotas em centímetros

Escala: 1/100

Detalhe de Fundação das Sapatas (12x):
SP1, SP2, SP3, SP4, SP5, SP6, SP7,
SP8, SP9, SP10, SP11 e SP12 - 120x120

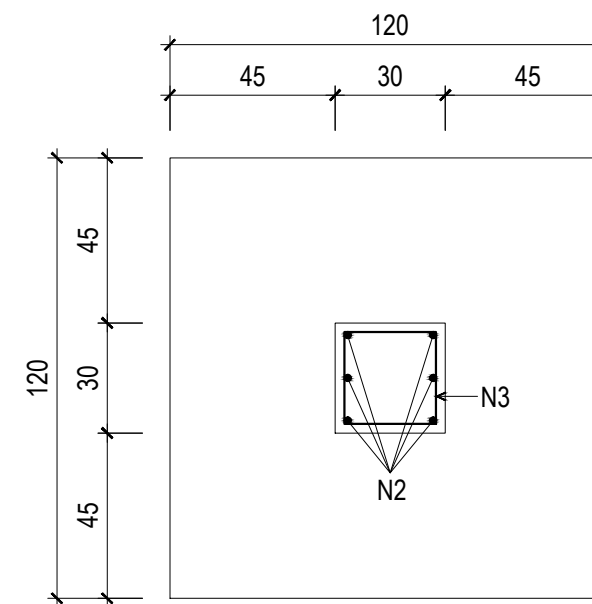

Detalhe do Topo da Sapata

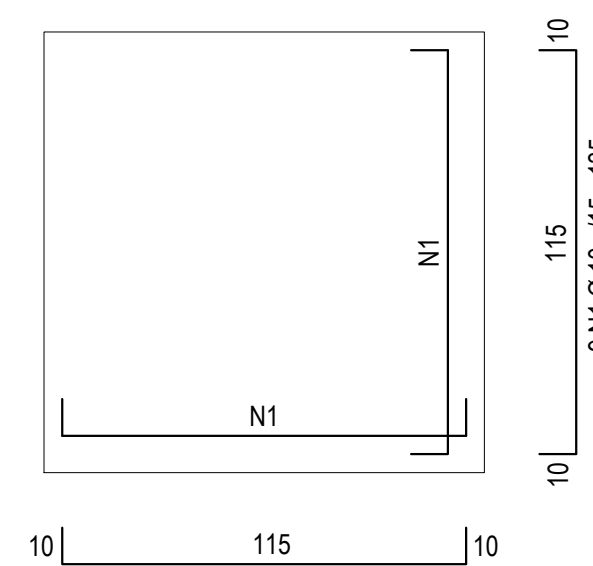

Detalhe do Fundo da Sapata

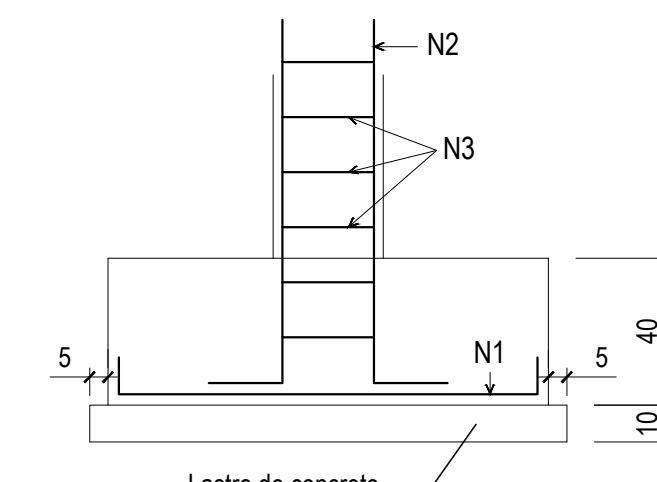

Detalhe de Elevação da Sapata

Armação dos Pilares na Fundação
P1, P2, P3, P4, P5, P6, P7, P8
P9, P10, P11 e P12 - 30 x 30 (12x)

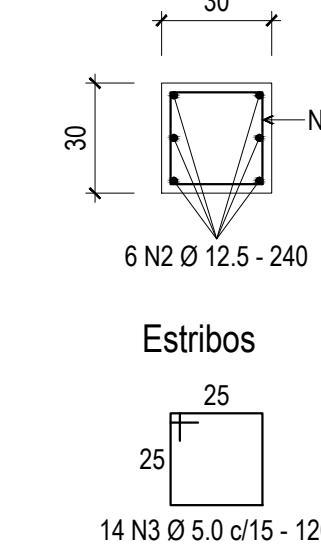

Estribos

14 N3 Ø 5.0 c/15 - 120

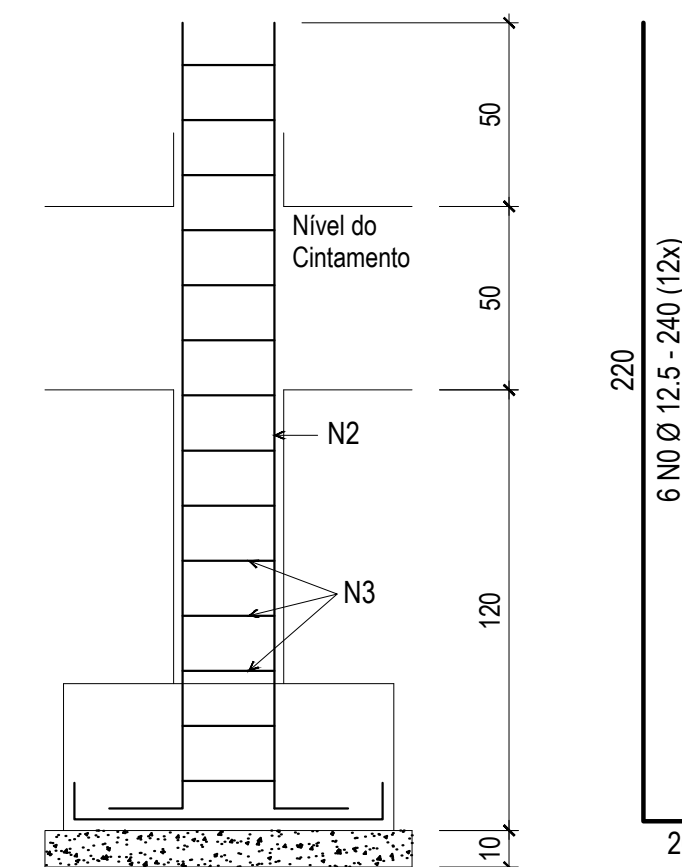

QUADRO DE FERROS - SAPATAS E PILARES				
N	Ø (mm)	QUANT.	COMPRIMENTO	
			UNITÁRIO	TOTAL
1	10	216	135	29.160
2	12.5	72	240	17.280
3	5.0	168	120	20.160
4	10	48	95	4.560
5	10	16	200	3.200
6	5.0	40	70	2.800
RESUMO			COMPRIMENTO TOTAL	PESO (KG)
ÇO	Ø (mm)			
CA - 60	5.0		22.960	36,05
CA - 50	10		36.920	230,38
CA - 50	12.5		17.280	170,73
PESO TOTAL				437.16

PESO (KG) LINEAR DO AÇO:

- 1 - AÇO CA 60 Ø 5.0 mm = 0,157 kg/ml
- 2 - AÇO CA 50 Ø 10 mm = 0,624 kg/ml
- 2 - AÇO CA 50 Ø 12.5 mm = 0,988 kg/ml

Detalhe de Fundação das Sapatas
SPA, SPB, SPC e SPD - 80x80

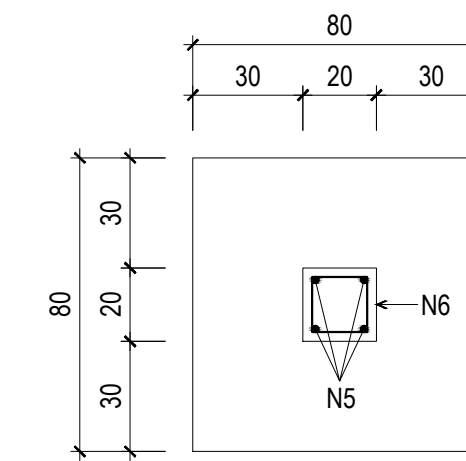

Detalhe do Topo da Sapata

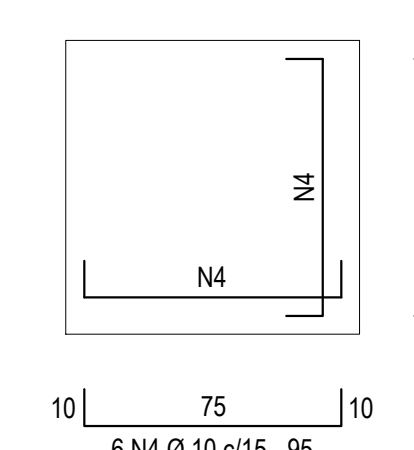

Detalhe do Fundo da Sapata

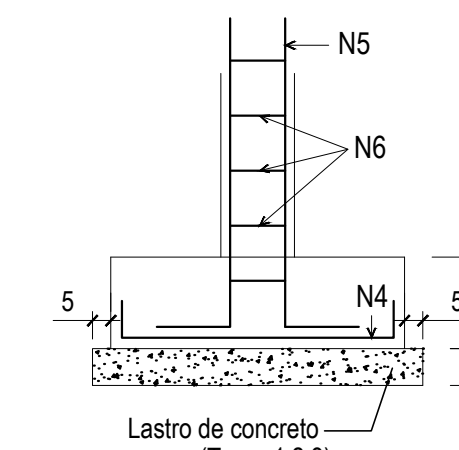

Detalhe de Elevação da Sapata

Armação dos Pilares na Fundação
PA, PB, PC e PD - 20x20

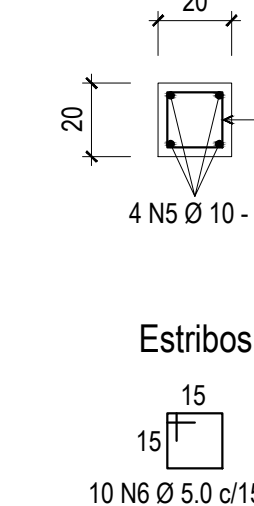

Estribos

10 N6 Ø 5.0 c/15 - 70

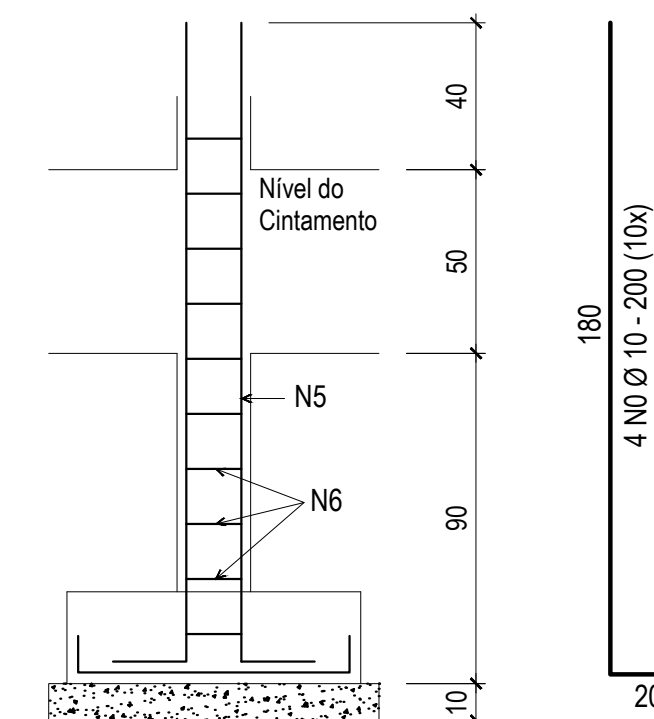



PREFEITURA MUNICIPAL DE VARGEM ALTA
ESTADO DO ESPIRITO SANTO

TÍTULO			
QUADRA DE CONCÓRDIA			
PROJETO			
PROJETO ESTRUTURAL CONSTRUÇÃO DA QUADRA POLIESPORTIVA DE CONCÓRDIA			
ESCALA	DATA	DESENHO	PRANCHA
INDICADA	ABRIL / 2017	IAN BISMARCK	01 / 02
PREFEITO MUNICIPAL			
JOÃO CHRISÓSTOMO ALTOÉ			
RESP. TÉCNICO			
GERALDO BRUNORO ESTEVES <small>CREA - ES 033738/D</small>			

CONFIGURAÇÃO DE FLOTAGEM		
Cor	Espessura	Flotagem
Red	0.1	prato
Yellow	0.2	prato
Green	0.3	prato
Cyan	0.4	prato
	0.5	prato
Magenta	0.6	prato
(1)	0.8	prato
(2)	0.1	prato
(3)	0.1	prato
(4)	0.1	prato
(5)	0.1	prato
(6)	0.1	prato
(7)	0.1	prato
(8)	0.1	prato
(9)	0.1	prato
(10)	0.1	prato
(11)	0.1	prato
(12)	0.1	prato
(13)	0.1	prato
(14)	0.1	prato
(15)	0.1	prato
(16)	0.1	prato
(17)	0.1	prato
(18)	0.1	prato
(19)	0.1	prato
(20)	0.1	prato
(21)	0.1	prato
(22)	0.1	prato
(23)	0.1	prato
(24)	0.1	prato
(25)	0.1	prato
(26)	0.1	prato
(27)	0.1	prato
(28)	0.1	prato
(29)	0.1	prato
(30)	0.1	prato
(31)	0.1	prato
(32)	0.1	prato
(33)	0.1	prato
(34)	0.1	prato
(35)	0.1	prato
(36)	0.1	prato
(37)	0.1	prato
(38)	0.1	prato
(39)	0.1	prato
(40)	0.1	prato
(41)	0.1	prato
(42)	0.1	prato
(43)	0.1	prato
(44)	0.1	prato
(45)	0.1	prato
(46)	0.1	prato
(47)	0.1	prato
(48)	0.1	prato
(49)	0.1	prato
(50)	0.1	prato
(51)	0.1	prato
(52)	0.1	prato
(53)	0.1	prato
(54)	0.1	prato
(55)	0.1	prato
(56)	0.1	prato
(57)	0.1	prato
(58)	0.1	prato
(59)	0.1	prato
(60)	0.1	prato
(61)	0.1	prato
(62)	0.1	prato
(63)	0.1	prato
(64)	0.1	prato
(65)	0.1	prato
(66)	0.1	prato
(67)	0.1	prato
(68)	0.1	prato
(69)	0.1	prato
(70)	0.1	prato
(71)	0.1	prato
(72)	0.1	prato
(73)	0.1	prato
(74)	0.1	prato
(75)	0.1	prato
(76)	0.1	prato
(77)	0.1	prato
(78)	0.1	prato
(79)	0.1	prato
(80)	0.1	prato
(81)	0.1	prato
(82)	0.1	prato
(83)	0.1	prato
(84)	0.1	prato
(85)	0.1	prato
(86)	0.1	prato
(87)	0.1	prato
(88)	0.1	prato
(89)	0.1	prato
(90)	0.1	prato
(91)	0.1	prato
(92)	0.1	prato
(93)	0.1	prato
(94)	0.1	prato
(95)	0.1	prato
(96)	0.1	prato
(97)	0.1	prato
(98)	0.1	prato
(99)	0.1	prato
(100)	0.1	prato